

オートラベリングシステム

LA-5 SERIES / LA-8 SERIES

上下貼機

- 化粧ラベルと表示ラベルを同時に貼付可能。
- LA-5 SERIESは最大240mm、LA-8 SERIESは最大150mmの台紙幅までお使い頂ける幅広仕様も製作可能です。(オプション)



LA-5SERIES / LA-8SERIES 上下貼機

ラベル仕様

	■LA-5 SERIES	■LA-8 SERIES
台紙幅	15~120mm、 240mm(オプション)	40~100mm、 150mm(オプション)
ラベル長	15~300mm	40~110mm
ラベル間隔	3mm以上	3mm以上
ロール外径	φ280mm	φ280mm
紙管内径	φ76.5mm	φ76.5mm

印字仕様

■LA-8 SERIES	
熱直接発色方式(熱転写方式はオプション)	
ヘッド密度	12ドット/mm(300dpi相当)
印字幅	80mm、128mm(オプション)
印字速度	100mm/秒

■ 機器仕様

型式	LA-5 SERIES / LA-8 SERIES上下貼り(右搬送/左搬送)		コンベヤ	ベルト幅	200mm
処理能力	60枚/分(ワークサイズ・ラベルサイズにより変動致します)			長さ	985mm+150mm(排出ローラ)
品種登録数	LA-5 SERIES	100品種	外形寸法	高さ	795mm(+80mm、-0mm)
	LA-8 SERIES	最大2,560品種(印字データ容量とフォーマット数によって減少)		搬送速度	20m/分(50Hz) 24m/分(60Hz)
駆動方式	LA-5 SERIES	ACサーボモータ	電源	AC100V±10% 50/60Hz	
	LA-8 SERIES	ステッピングモータ	消費電力	最大1000W	
インターフェイス(LA-8 SERIES)	RS-232C、USB、LAN		使用環境	使用周囲温度0~35℃、 使用周囲湿度30~85%RH(結露しないこと)	
ソフトウェア(LA-8 SERIES)	専用のラベル編集 ソフトウェアが別途必要				

※仕様は改良のために予告なく変更することがあります。

■ 外形寸法図 (単位: mm)

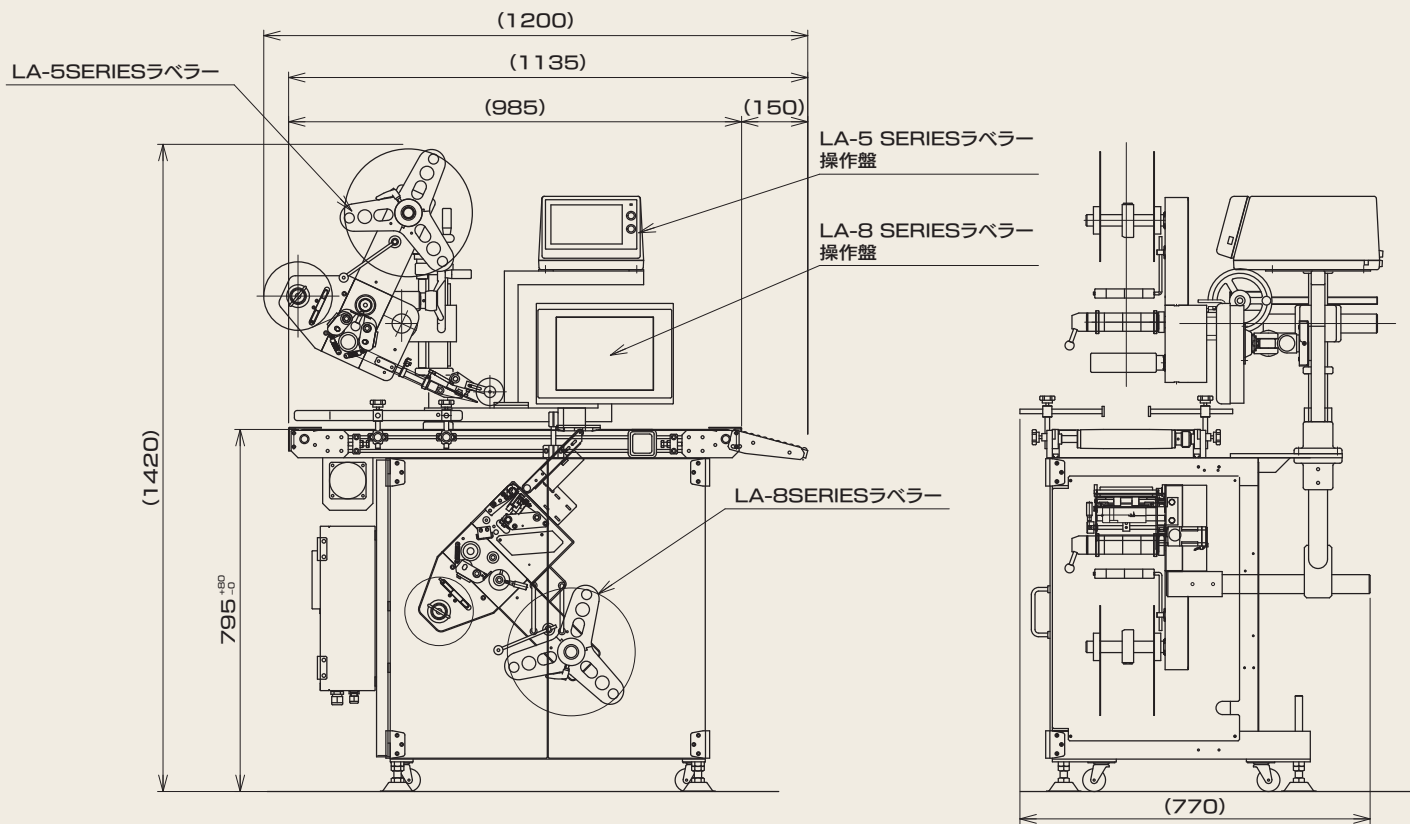

OSP 大阪シーリング印刷株式会社

東京営業部 中央区築地2-11-24 第29興和ビル4F・8F・9F TEL(03)3248-1759(代)
 大阪営業部 大阪市天王寺区味原町13-21 OSP味原ビル TEL(06)6763-6771(代)
 名古屋営業部 名古屋市中村区太閤3-1-18 名古屋KSビル5F TEL(052)451-1561(代)
 支店 千葉・横浜・神戸
 営業所 札幌・北日本・東北・福島・群馬・西東京・さいたま・長野・新潟・静岡・浜松・岐阜・金沢・
 京都・南大阪・岡山・広島・米子・四国・松山・高知・福岡・北九州・熊本・鹿児島・沖縄

<https://www.osp.co.jp/>

お問い合わせ先