

TP-128 ラベルセンサー感度調整手順(透過センサ)

ラベルが発行される際に「かぶりエラー」が発生する場合は、
下記の手順に従ってラベルセンサーの感度設定を行ってください。

- ① **電源が切れている状態**で、
プリンタ前面の **FEED** キーと **PAUSE** キーを
押しながら電源を入れます。

<1>DIAG. Vx. xx

※Vx. xx はファーム
ウェアバージョン

- ② **FEED** キーを **4** 回押します。

<5>SENSOR ADJ.

- ③ **PAUSE** キーを **3** 回押します。

[TRANS.] 0.0V

- ④ 透過センサ部分に、ラベルの無い、台紙部分のみ通します。

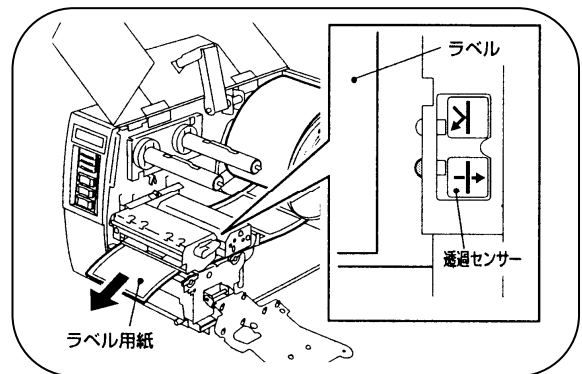

- ⑤ **RESTART** キーを **3 秒** 以上押します。
(右側に '＊' が表示されるまで押し続けます。)

[TRANS.] 4.0V*

※ラベルにもよりますが
3.8~4.2V の範囲に
なります。

- ⑥ **PAUSE** キーを 1 回押します。

[PE]Ro.0V To.0V

- ⑦ 電源を入れ直します。

IN LINE MODE

- ⑧ **PAUSE** キーを 1 回押します。

ポーズ

- PAUSE** キーを **3 秒** 以上押します。
('TRANSMISSIVE' が表示されるまで押し続けます。)

TRANSMISSIVE

- ⑨ ラベルが **2~3 枚** 発行されるまで、
PAUSE キーを押し続けます。(離すと停止します。)

IN LINE MODE

- ⑩ **RESTART** キーを 1 回押します。

以上の作業で、ラベルセンサーの感度調整が終了しました。動作テストを行ってください。