

巻き取りリール強さ調整手順

AUTOMATIC LABELING SYSTEM

LA-5 シリーズ

⚠ 警告

本機を末永くお使いいただくために、またトラブルや故障を未然に防ぐためにも、日常のお手入れが必要です。作業終了後は、毎日清掃して常に清潔に保つようになしてください。

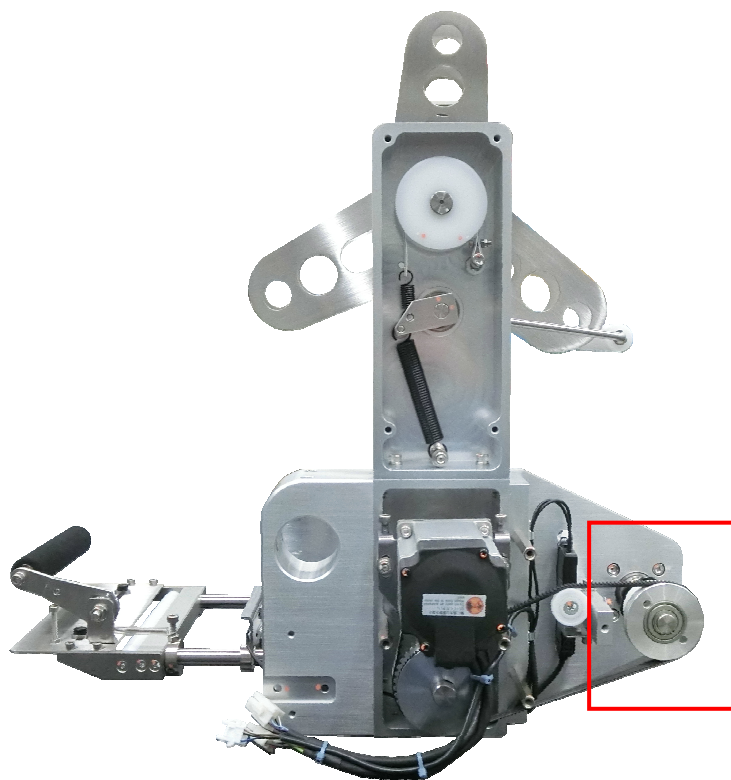

<巻き取りリールの強さが弱い場合...>

- 台紙の巻き取りが不安定になる
- 台紙が巻き取られなくなる

巻き取りリールの強さを調整する



警告

- 調整を行う前に、**操作パネルとコンベヤーの電源スイッチを切ってください**。ラベラーの駆動部やコンベヤーベルトに、手を巻き込まれる可能性があるため危険です。

■ 作業開始前にご準備頂くもの

- 六角レンチセット



- 1 図示のネジ(3本)を外し、背面のカバーを取り外します。



- 2 ミニキーパーを固定している回り止めクリップを取り外します。

- 回り止めクリップは紛失しないよう、取り扱いにご注意ください。

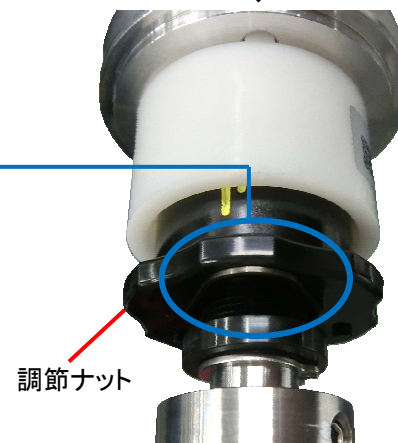
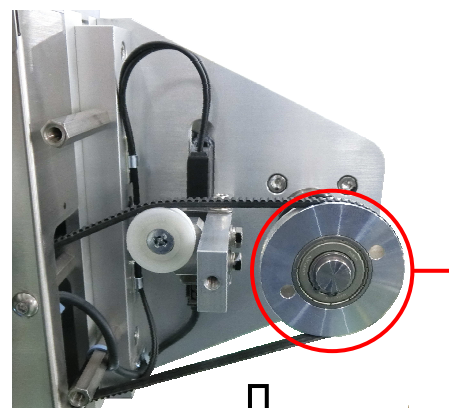

5 巻き取りリールの強さを調節します。

- 調節ナットを動かないよう固定した状態で、巻き取りリールを回転させます。
- ミニキーパーの目安の線が2本目にかかる地点まで、巻き取りリールを回転させて調整します。

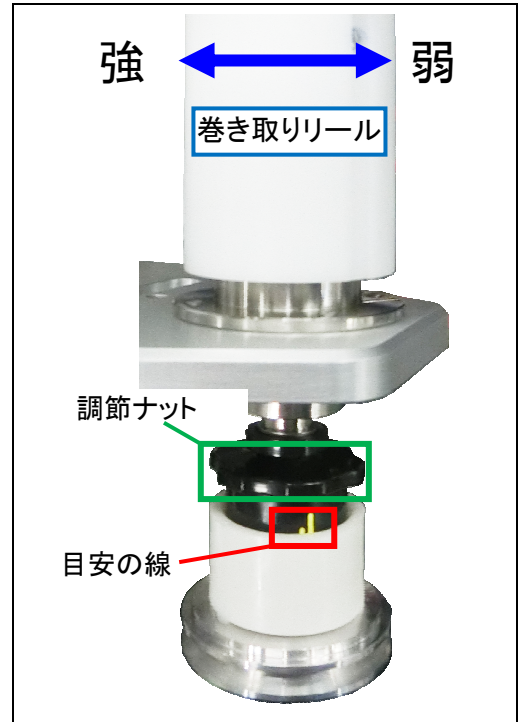

8 ミニキーパーに回り止めクリップを取り付けます。

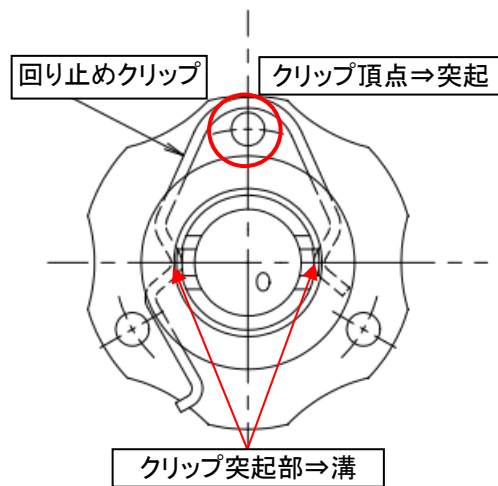

9 図示のネジ(3本)を締め、背面のカバーを取り付けます。

