

ローレットローラーおよびテフロンローラー交換手順

AUTOMATIC LABELING SYSTEM

LA-5 シリーズ

⚠ 警告

本機を末永くお使いいただくために、またトラブルや故障を未然に防ぐためにも、日常のお手入れが必要です。作業終了後は、毎日清掃して常に清潔に保つよう to してください。

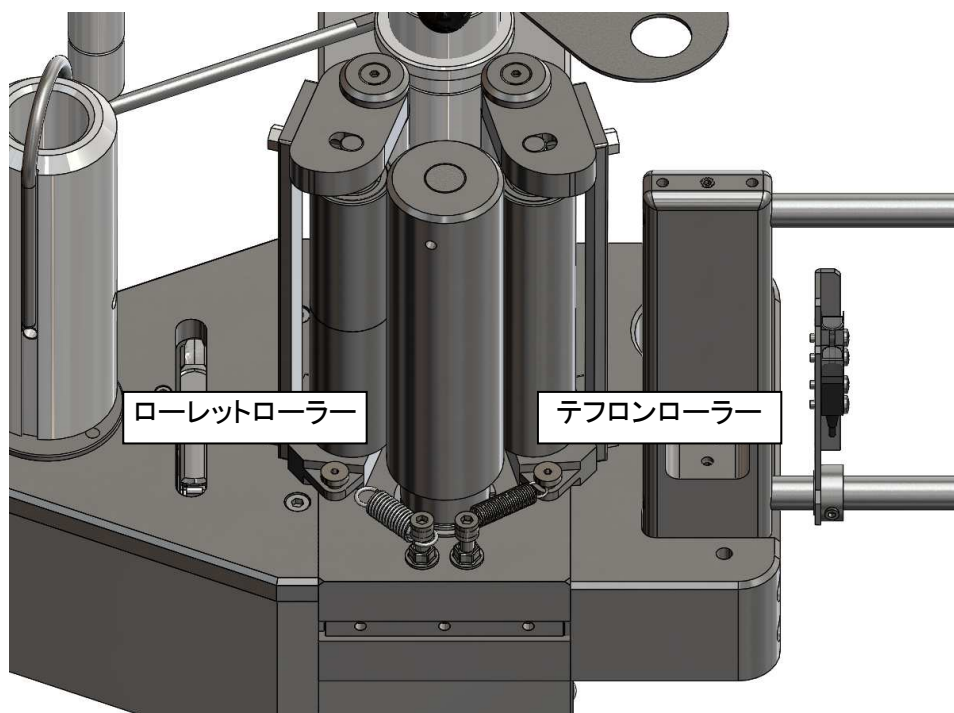

<ローレットローラーおよびテフロンローラーが摩耗すると...>

- ラベルの停止位置が定まらない
- ラベルが正常に繰り出されない

ローレットローラーおよびテフロンローラーを交換する



警告

- 交換を行う前に、操作パネルとコンベヤーの電源スイッチを切ってください。ラベラーの駆動部やコンベヤーベルトに、手を巻き込まれる可能性があるため危険です。

■ 作業開始前にご準備頂くもの

- ① 六角レンチセット
- ② スパナ (8 mm)
- ③ スナップリングプライヤー

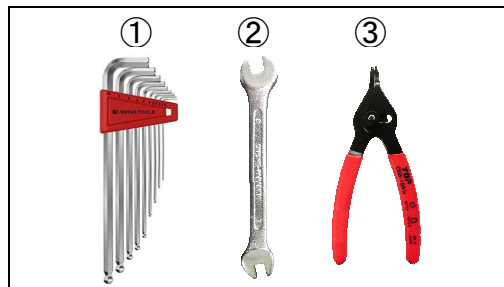

ローレットローラーとテフロンローラーの交換手順は同じです。
本書ではローレットローラーの交換手順を示しますが、テフロンローラーを交換する際も本書の内容をご参照ください。

1 操作パネルとコンベヤーの電源スイッチを切ります。

2 図示の箇所のネジ(M4)を外します。

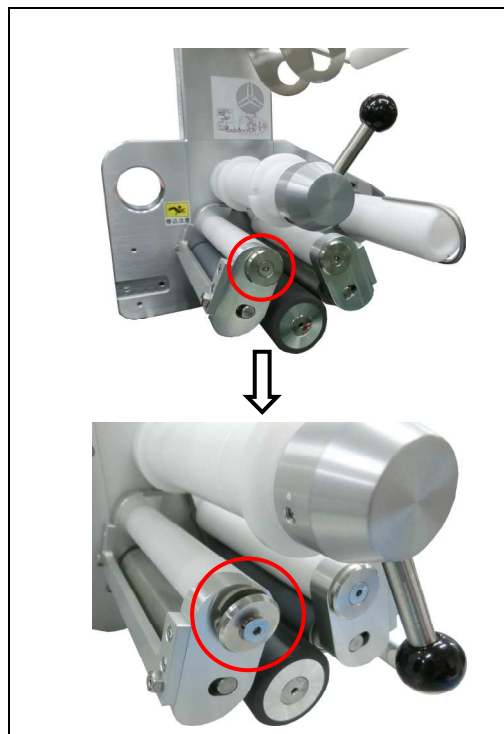

3 フィードローラー下部の引張バネを留めているネジを外します。

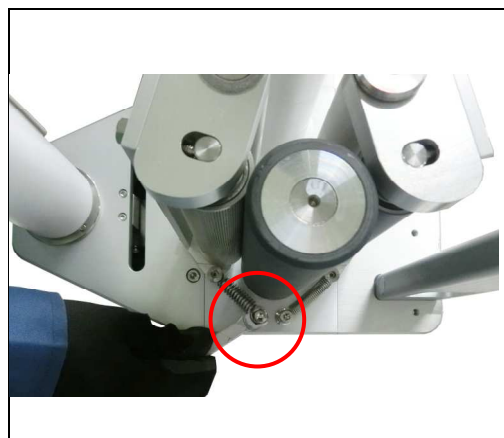

- 4 ローレットローラーを取り付けているブラケットを取り外します。

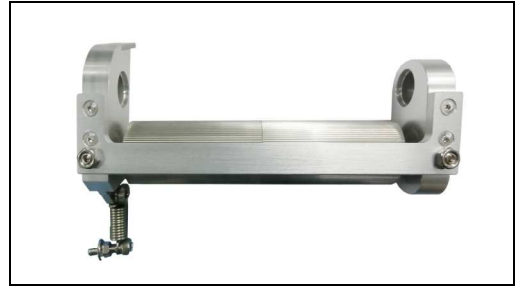

- 5 ローレットローラーをブラケットに取り付けている皿ネジとセットビスを取り外します。
- ナットとセットビスを取り外すと、ローレットローラーを引き出せるようになります。



- 6 ローレットローラー先端部にあるC形止め輪を、スナップリングプライヤーを用いて取り外します。

- 7 ローレットローラーを交換します。



- 8 スナップリングプライヤーを用いて、C形止め輪をローレットローラーに差し込みます。



- 9 ローレットローラーをブラケットに取り付け、ナットとボルトを取り付けます。
- ナット、ボルトは十分にネジを締め、固定されていることを確認してください。

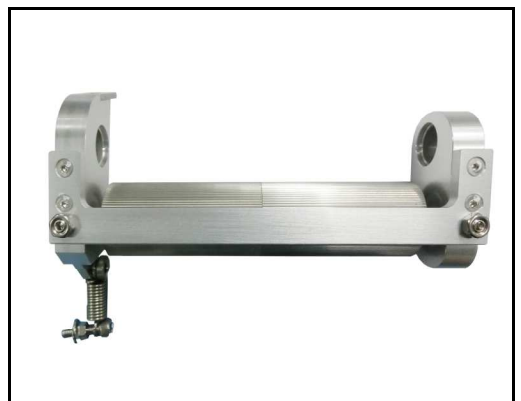

10 樹脂ローラーを取り付けます。

- 樹脂ローラーの取り付け順は以下になります。

短 長 長 短

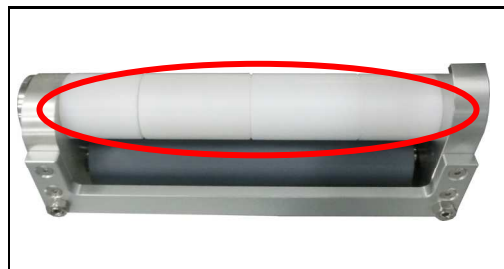

11 ブラケットを本体に取り付けます。

- ナット、ボルトは十分にネジを締め、固定されていることを確認してください。
- ブラケットを本体に取り付ける際、カムプレートの噛み合わせはテフロンローラー側が上、ローレットローラー側が下になるよう位置関係に注意して行ってください。



ローレットローラー側 テフロンローラー側
カムプレート

12 引張バネをラベラーに取り付けます。

- 引張バネは張力が強いため、ラベラーに取り付ける際は引張バネでケガをしないよう注意してください。

