

プラテンローラー 交換手順



AUTOMATIC LABELING SYSTEM

LA-8 シリーズ

 **警告**

本機を末永くお使いいただくために、またトラブルや故障を未然に防ぐためにも、日常のお手入れが必要です。作業終了後は、毎日清掃して常に清潔に保つよう to してください。

プラテンローラー交換手順

 警告	<ul style="list-style-type: none">● プラテンローラーの交換を行う前に、必ず操作パネルとコンベヤーの電源を切ってください。ラベラーの駆動部やコンベヤーベルトに、手を巻き込まれる可能性があるため危険です。● 使用していたサーマルヘッドの印字部周辺は、高温になっている場合がありますので注意してください。火傷の原因となることがあります。
 注意	<ul style="list-style-type: none">● サーマルヘッドを傷付けないよう注意してください。紙送り不良や印字不良の原因となります。

■ 交換部品はこちらです。

ビニールを外してご使用してください。



1 操作パネルとコンベヤーの電源スイッチを切ります。

2 開閉レバーを回してサーマルヘッドユニットを開き、ラベルを外します。

- レバー上の矢印方向に回してください。

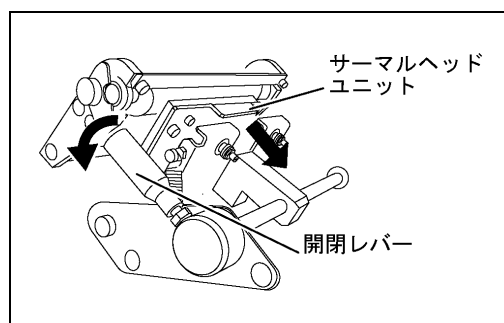

3 ベアリング押さえ板のネジを緩めてベアリングが抜ける位置まで回転させます。

- 押さえ板がベアリングの位置からはずれていることを確認してください。

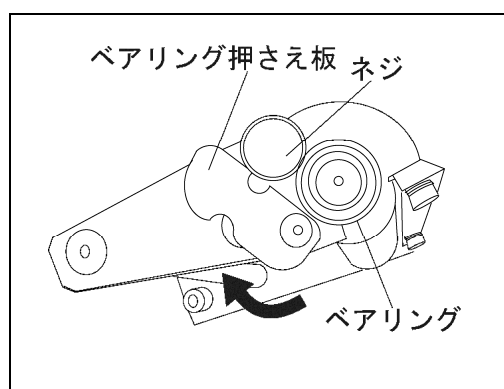

- 4** ① ベアリングがベアリングホルダーから外れるまでプラテンローラーと同時に引き抜きます。

- 5** ② プラテンローラーをサーマルヘッド側に押すと印字ユニットから外れます。

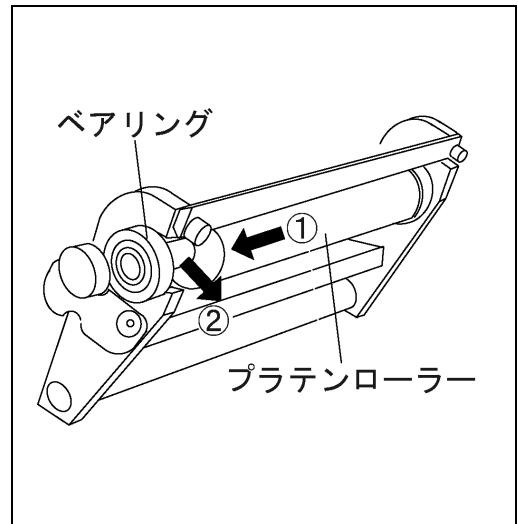

- 6** 上記と逆の手順でプラテンローラーを取り付けます。
- プラテンローラー軸の切欠き凹を本体側の駆動軸凸にはめてください。

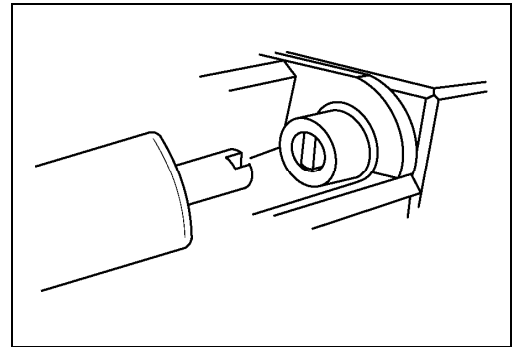

- 7** サーマルヘッドユニットを閉じます。
- 開閉レバーを反対方向に止まるまで回してください。